

シングル分岐 NSJ-SMVC8 の取り付け方

※取り付ける前に、必ず裏面の「施工・使用に関する安全上のご注意」をよくお読みのうえ、正しく取付・使用を行ってください。

●凍結の恐れのある所への設置は避けください。
水漏れの恐れがあります。
●給水圧力0.6MPa (6kgf/cm²) 以上ある場合は市販減圧弁にて0.2MPa (2kgf/cm²) 程度に減圧してください。

代表機種

MKZ530MM・MKZ530MMDAH

分岐水栓に関するお問い合わせは

製造元 株式会社ナニワ製作所
〒537-0002 大阪市東成区深江南2丁目5番4号
電話 大阪 06 (6974) 7100

サポートセンター 電話 大阪 06 (6974) 7033
E-Mail support@naniwa-ss.co.jp

●水栓メーカーへのお問い合わせはご遠慮ください。
お問い合わせは上記サポートセンターまでご連絡ください。

(注)取り付ける前にハブにはり付けている表示シールを確認してください。

●記載しているイラスト(水栓)は、代表機種であり他の機種とは多少、外観と分解が異なる場合がありますので十分注意して取り付けを行ってください。

1. まず、水道メーターの止水栓またはバルブを閉じる。

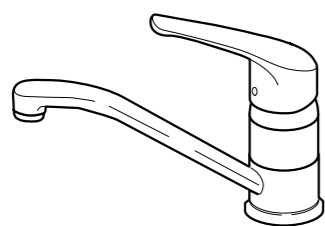

❗ 水栓から水が出ない事を確認してから下記の手順にしたがって、作業を行ってください。

2. レバーハンドルを取り外す。

レバーハンドルの前面(赤・青)のキャップを取り外し、同梱の六角レンチ(2.5mm)でビスを緩め、上に持ち上げるようにしてレバーハンドルを外す。
(ご注意: ビスを紛失しないようにしてください。)

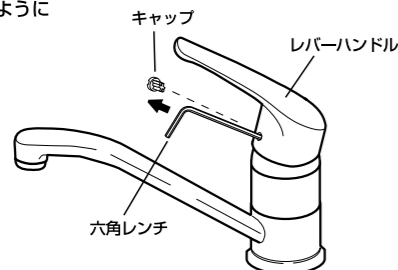

●分岐水栓の取り付けには次の工具が必要となります。事前にご準備ください。

モーターレンチ (対辺30mm以上開くもの) 精密マイナスドライバー

3. カバーナットを取り外す。

- 3-1: カバーを上方向に取り外す。取れない場合はマイナスドライバー等で持ち上げる。
- 3-2: カバーナットの六角部に取付いているOリングパッキンを取り外す。(7-1で使用いたします。紛失、損傷の無いように取り外し保管してください。)
- 3-3: モーターレンチ等で、カバーナットを時計とは逆方向に回して取り外す。

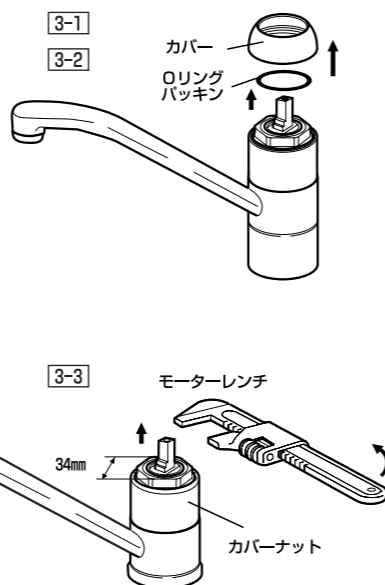

●本体が回る場合は、市販の(株)五十嵐プライヤー製(ソフトタッチ・WL-270S)をご使用ください。

❗ カバーナットをゆるめるときに本体が回る場合がありますので、回さないよう注意してください。

4. カートリッジを取り外す。

カートリッジの外周を手で持ち、上に抜くように取り外す。
(お願い: カートリッジ下部のパッキンが付いていることを確かめてください。)

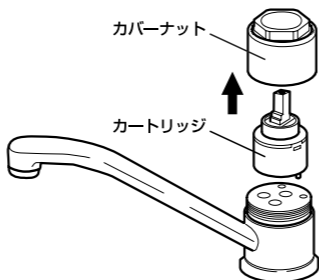

5. シングル分岐を取り付ける。

- 5-1: シングル分岐の本体を(図A)のように押し出す。(2~3mm押し出す程度にしてください。)
- 5-2: シングル分岐を取り付ける前に水栓金具(図B)の箇所に樹脂リング(C)が無い場合は同梱の樹脂リングを挿入する。シングル分岐のピン(凸)を後方にして、水栓本体のピン穴(凹)とが合うようにピンをはめ込む。
- 5-3: シングル分岐本体を上から手で押さえ込みながら、取り付けナットをゆっくり締め込んでいく。取り付けナットを1回転程度締め込んだあと、分岐取り出し口の方向(左・右)をハブを回して決め、取り付けナットを手じめにしてしまるところまで締め込む。

(お願い: シングル分岐の下部にパッキンが付いていることを確かめてください。)

(ご注意: ピン(凸)がピン穴(凹)にはめ込まれていない場合、ハブを回したときにシングル分岐本体が一緒にまわります。再度、「手順5-1」から行ってください。)

(ご注意: ピン(凸)がピン穴(凹)にはめ込まれていないままで、取り付けナットをしめ込みますと、水栓金具保護によりピン(凸)がつぶれます。ピンの交換が必要となりますので、締め込みの際にはご注意ください。)

6. カートリッジを取り付ける。

カートリッジの外周を手でもち、カートリッジのピン(凸)とシングル分岐のピン(凹)とが合うように、はめ込む。

(お願い: カートリッジ下部のパッキンが付いていることを確かめてください。)

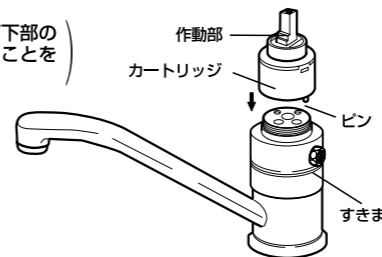

7. カバー・カバーナットを取り付ける。

- 7-1: シングル分岐のネジ部にカバーナットを時計方向に回してねじ込み、モーターレンチ等で締め付ける。締め付け終えたカバーナットに「3-2」で取り外したOリングパッキンを取り付ける。
- 7-2: カバーを手で押さえ込みながら取り付ける。

(シングル分岐の施工完了後にハブと取り付けナットの間に2mm~5mmのすきまが出来ますが施工上問題はありません。)

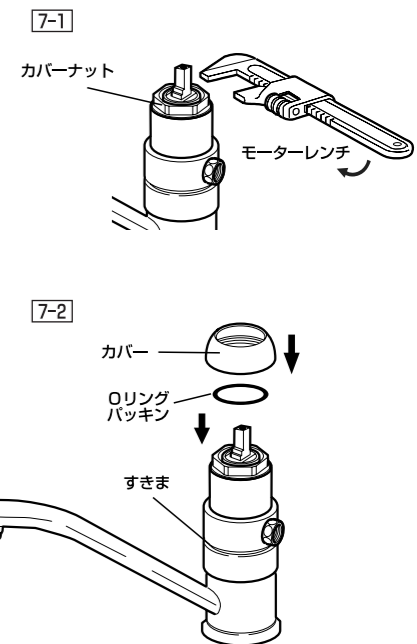

8. レバーハンドルを取り付ける。

カートリッジの作動部にレバーハンドルを差し込み、ネジ部に同梱の六角レンチにてビスを固定し、キャップ(赤・青)を取り付ける。

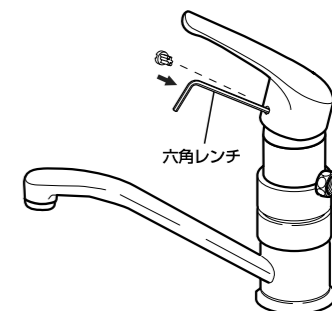

9. 分岐接続を行う。

分岐コックをシングル分岐に取り付ける。

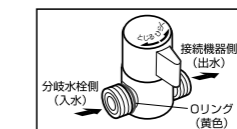

(注意: Oリング(黄色)側のネジが分岐水栓側と接続されているか確認してください。)

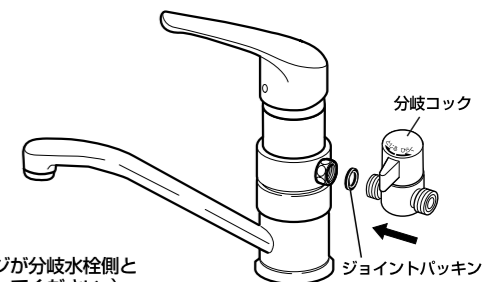

❗ 分岐コックの開閉操作(ひらく・とじる)をして締め付けた部分がゆるまないうちに確認してください。

❗ 取り付け作業終了後、水栓本体及び分岐各部からの水漏れがないか、特に注意して確認してください。